

# primus

## Laveuses essoreuses industrielles à sceller RS 18, RS 22

### CARACTERISTIQUES

- A fixer, simple essorage
- Carrosserie en acier inoxydable (AISI 304)
- Tambour et cuve en acier inoxydable
- Large vanne de vidange (Ø75 mm)
- Accès facile à toutes les pièces
- Bac à produits et vanne de vidange breveté (Système Liqui-Mix®)
- Moteur à variateur de fréquence
- PowerWash®: perforation des augets pour un meilleur résultat de lavage et une faible consommation d'eau
- Contrôle de la répartition du linge par variateur de fréquence

### OPTIONS

- Microprocesseur Full Control (FC)
- Pompes pour produits liquides
- Programmateur monnayeur
- Panneau anti-vandalisme
- Kit pour recyclage d'eau
- Logiciel de gestion en réseau et de traçabilité Trace-tech®



TRACE-TECH®  
**Liqui-mix**®  
POWERWASH®

TYPE		RS 18	RS 22
<b>CAPACITÉ</b>			
Volume du tambour	l	181	217
Capacité	kg	18	22
Dimensions du tambour	mm	Ø700x420	Ø700x565
<b>MOTEUR</b>			
Variateur de fréquence		standard	standard
<b>VITESSE DE ROTATION DU TAMBOUR</b>			
Vitesse de lavage	tr/min	44	44
Vitesse d'essorage	tr/min	505	480
Facteur G à l'essorage		100	90
<b>PROGRAMMATEUR</b>			
Microprocesseur EC		standard	standard
Microprocesseur FC		+	+
<b>CARROSSERIE</b>			
Acier inoxydable AISI 304		standard	standard
Panneaux peints		+	+
<b>FIXATION</b>			
		oui (6pièce M16x160)	oui (6pièce M16x160)
<b>CHAUFFAGE</b>			
100% eau chaude	°C	90	90
100% electrical	kW	9-12-18	9-12-18
Vapeur haute pression	bar	3-8	3-8
<b>RACCORDEMENT</b>			
Electrique		1x208-240V 50/60Hz 3x208-240V 50/60Hz Autres sur demande	
Arrivée d'eau		3/4"	
Arrivée de vapeur		1/2"	
<b>DIMENSIONS</b>			
HxLxP	mm	1315x855x895	1315x855x990
<b>DONNEES DE TRANSPORT</b>			
Poids brut			
Emballage carton	kg	290	300
Poids net	kg	280	280
Volume (emballé)			
Emballage carton	m <sup>3</sup>	1,37	1,5
Emballage carton HxLxP	mm	1530x935x955	1530x935x1050
+ = disponible en option standard = de série sur le modèle			

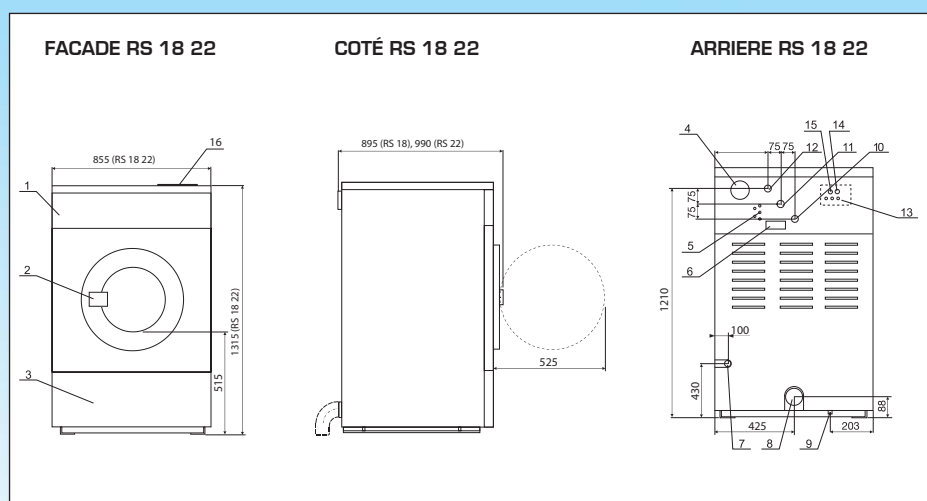

1. Panneau de commande
2. Poignée de porte
3. Panneau de service
4. Event
5. Raccordement pour produits liquides
6. Plaque d'identification
7. Raccordement vapeur
8. Vidange
9. Mise à la terre
10. Raccordement de l'eau chaude
11. Raccordement de l'eau froide douce
12. Raccordement de l'eau froide dure
13. Fusibles
14. Raccordement électrique
15. Raccordement électrique des produits liquides
16. Bacs à produits

La société Primus se réserve le droit de modifier à tout moment et sans avis préalable des données et des caractéristiques des machines reprises dans ce catalogue. Les détails et photos ne sont donnés qu'à titre indicatif et sans engagement de notre part.

[www.primuslaundry.com](http://www.primuslaundry.com)

primus

Qualité sans compromis

**BQi**  
Certified Company  
ISO 9001  
ISO 14001

CE